

Szerződés szám: [GYBCSAG240912001]

KARBANTARTÁSI SZERZŐDÉS
„ARANY FOKOZAT”
(„Szerződés”)

I. SZERZŐDŐ FELEK

	SZERVIZ	ÜGYFÉL
CÉGNÉV:	ASCENDUM ÉPÍTŐGÉPEK HUNGÁRIA KFT.	Fővárosi Vízművek Zrt.
SZÉKHELY:	1141 Budapest, Nótárius u. 13-15.	1138 Budapest, Váci út 182.
CÉGJEGYZÉKSZÁM:	01-09-060449	01-10-042451
ADÓSZÁM:	10013735-2-42	10898824-2-44
KÉPVISELŐ:	Demeter Zsolt és Szederkényi Pál cégvezetők	Csörnyei Géza Zoltán Vezérigazgató és Hornyák Rudolf Hálózatüzemeltetési osztályvezető
KÉPVISELET MÓDJA:	együttes	együttes
SZÁMLASZÁM:	11600006-00000000-64653022	10300002-20372936-00003285
TELEFON:		
KAPCSOLATTARTÓ:		
MOBIL:		
E-MAIL:		

II. A SZERZŐDÉS TÁRGYA

Szerviz vállalja a Gép teljes karbantartási és javítási munkáinak elvégzését.

Gép típusa:	Volvo L50H
Gyártási éve:	2023.
Alvázszáma:	VCEL50H0L04323470
Motorszám:	13122363
Sorozatszám:	4323470
Üzemeltetési helye:	Magyarország, Budapest
Szerviz periódusa:	500 üzemóránként

A Szerződés az aláírás napján lép hatályba, és 60 hónapig vagy a gép 4.000. üzemórájáig hatályos.

III. ÁTALÁNYDÍJ

A Gép Karbantartásának és Javításának átalánydíja:

A szerződés teljes összege a gép vételárában kiegyenlítésre került, a szolgáltatás díjtalan.

ASCENDUM ÉPÍTŐGÉPEK HUNGÁRIA Kft.
1141. Budapest, Nótárius 13-15.
Cg. 01-09-060449
Telefon: +36/1/220-48-78
e-mail: service.hungary@ascendum.hu



Szerződésszám: [GYBCSAG240912001]

Jelen Szerződést aláírók kijelentik, hogy a jelen Szerződés aláírásához szükséges felhatalmazással rendelkeznek.

Kelt: Budapest, 2024. szeptember 12

ASCENDUM ÉPÍTŐGÉPEK HUNGÁRIA KFT.

Képv.:

Demeter Zsolt és Szederkényi Pál
cégvezetők együttesen
SZERVIZ

FŐVÁROSI VÍZMŰVEK ZRT.

Képv.:

Csörnyei Géza Zoltán Vezérigazgató és Hornyák Rudolf
Hálózatüzemeltetési osztályvezető
együttesen
ÜZEMBENTARTÓ

MELLÉKLETEK:

- ASC-CSA/2017/2. SZÁMÚ ÁLTALÁNOS SZERZŐDÉSI FELTÉTELEI ("ÁSZF") ARANY FOKOZAT
VOLVO L50H GUMIKERESKES HOMLOKRAKODÓ KENÉSI ÉS SZERVIZELÉSI TÁBLÁZAT

ASC-CSA/2017/2. számú
ÁLTALÁNOS SZERZŐDÉSI FELTÉTELEI ("ÁSZF")
ARANY FOKOZAT

I. FOGALMAK

- 1.1 Szerviz: ASCENDUM ÉPÍTŐGÉP HUNGÁRIA Kft. (székhely: 1141 Budapest, Nótárius u. 13-15.; Cg.01-09-060449).
- 1.2 Gép: a Szerződés II. pontjában meghatározott, Volvo típusú munkagép ("Gép").
- 1.3 Jótállási körbe tartozó gép: azon, a Szerviztől megvásárolt, Volvo típusú munkagép, melyre a Szerviz az adásvégzés során kötött jótállási szerződés szerint a jótállási idő még nem járt le.
- 1.4 Jótállási körbe nem tartozó gép: azon gép, melyről összefüggésben a Szerviz jótállási kötelezettség nem köti.
- 1.5 Javítás: minden olyan, a Szerződés hatálya alatt véletlenszerűen felmerülő, a természetes elhasználódásból, illetve gyártási, vagy anyaghibából eredő meghibásodások elhárítása, amely nem tartoznak jótállási körbe, és melyekre nem vonatkozik az ÁSZF 3.1. pontjában foglalt kizárás.
- 1.6 Karbantartás: a Gép Kezelési- és karbantartási kézikönyvben ("Kézikönyv") foglalt azon karbantartási munkálatok, melyek elvégzésére a Kézikönyv szerint a Megrendelő a jótállás feltételeként köteles elvégezni, illetve a Szervizt köteles megbízni, és amelyek a Szerződésben meghatározásra kerülnek.

II. AZ ÁSZF TÁRGYA

- 2.1 Ügyfél és a Szerviz között a karbantartási és javítási szerződés ("Szerződés"), valamint az ÁSZF elfogadásával vállalkozási szerződés jön létre a Gépnek a Szerződés III. pontjában meghatározott Karbantartási, illetve a Javítási munkáinak elvégzésére. A Szerződés létrejöttének feltétele az ÁSZF elfogadására irányuló nyilatkozat külön aláírása. Ennek hiányában a Szerződés nem jön létre.
- 2.2 Jelen ÁSZF tárgya a Szerviz és az Ügyfél között Kézikönyvben felsorolt Karbantartások közül a Szerződés III. pontjában rögzített munkák, valamint a Szerződés hatálya alatt a Javítási munkák elvégzése az ÁSZF IV. fejezete alapján a Szerződés III. pontjában meghatározott átalánydíj ellenében.
- 2.3 Az Ügyfél és a Szerviz közötti jogviszonyra a Szerződés, az ÁSZF, a Szerződés I. számú mellékletét képező Kézikönyv, valamint a vonatkozó hatályos jogszabályok az irányadók. Az ÁSZF a Szerződés mellékletét képezi, a két szerződés egymástól elválaszthatatlan, és csak együtt érvényesek.
- 2.4 A Szerződés alapján karbantartási vagy javítási igényt, bejelentést a Szerviz csak írásban fogad el, amely lehet levél, fax, vagy e-mail.

III. A SZERZŐDÉS TARTALMA

- 3.1 Szerviz a Szerződés alapján elvégzi a Gép vonatkozásában a gyártómű által kötelezően előírt és a Szerződés III. pontjában meghatározott átvizsgálásokat, ellenőrzéseket, beállításokat, szűrő- és olajcseréket a Kézikönyvben meghatározott karbantartási intervallumoknak megfelelően, továbbá valamennyi Javítási munkát, kivéve az alábbiakat:
- törés-, lopás- és valamennyi olyan fizikai elhárítása, mely nem a Gép alkatrészeinek jótállási vagy szavatosság körébe tartozó meghibásodásból keletkezett,
 - a Gépnek a nem rendeltetésszerű használatból eredő károk,
 - a Kézikönyvben foglalt előírások, kezelési útmutatók be nem tartásából keletkezett hibák elhárítása,
 - nem gyári alkatrészek beépítéséből, vagy a Gépen elvégzett, a Szerviz által jóvá nem hagyott változtatásokból keletkezett hibák elhárítása,
 - a Szerződés ellenkező rendelkezése hiányában a gumiköpenyek, ékszíjak természetes kopásából, ill. elhasználódásából eredő cseréje hibáinak elhárítása,
 - lázok, izlító gyertyák, lámpák, akkumulátor, hűtőfolyadékok, zsír, szerelőanyagok, alkatrész lapátok, szűrők, biztosítékok, betétek (kivéve törött kopó lamellák és szeparátor lamellák), kenőanyagok, ékszíjak, tolómű alkatrészek, szerszámok és élek, aszfaltmaró alkatrészek, szerszámok és élek, gumibloncok, körvezető és gyűlkész csúszka kopóanyagait, gyűlkész csúszka ontvények, egyéb, hasonló alkatrészek.
- 3.2 Felek a Szerződés III. pontjában határozzák meg, hogy a Szerződés III. pontja szerinti átalánydíj a Kézikönyvben meghatározott karbantartások mely műveletet tartalmazza, illetve hogy mely műveletért jogosult a Szerviz az ÁSZF 4.4. pontja szerinti díjat felszámítani.
- 3.3 Ügyfél köteles a Karbantartást annak esedékessége előtt a Szerviznek legálább 50 üzemszóra, de legkésőbb olyan időpontban írásban a service.hungary@ascendum.hu címre vagy faxon az 1/220 4867 számra bejelenteni, amely időpontban a Szerviz észszerű és elvárható munkaszervezés mellett Karbantartást a Kézikönyvben meghatározott időpontig/munkaórát teljesíteni tudja. A bejelentés tekintetében Ügyfél akkor jár el megfelelően, ha a bejelentés és Karbantartás között - figyelemmel a Gép jellemző kihasználására - legálább 3 teljes munkanap van. Ugyanez irányadó a Javítási körbe tartozó hibák bejelentésével kapcsolatosan azaz, hogy Ügyfél a hibát annak észleléstől/felfedezésétől számítottan haladéktalanul köteles Szerviznek bejelenteni, illetve szükség szerint a Gép további használatát abbahagyni. A bejelentés elkészítéséből, ill. a kárenyhítési kötelezettség be nem tartásából eredő kárért az Ügyfél a felelős.
- 3.4 A Karbantartásra/Javításra irányuló bejelentés alapján Szerviz a részére történő megküldésétől számított 1 munkanapon belül felveszi a kapcsolatot az Ügyfél által megadott telefonos elérhetőségen a bejelentés visszaigazolására és a kiszállás időpontjának meghatározására érdekében. A Karbantartás helyszínre az Ügyfélnek a Szerződés IV. pontjában szereplő hely.
- 3.5 Szerződés ellenkező rendelkezése hiányában a Szerviz Karbantartás/Javítás és ezek körén kívüli eső munka időtartama nem biztosít csereséget. Amennyiben a Szerződés III. pontja tartalmazza, úgy a Javítás körébe tartozó hiba esetén a hiba bejelentésétől számított 3 munkanapon belül Szerviz hibafeltárást végez a Gépen.
- 3.6 A Karbantartás ponts időpontját a felek kölcsönösen együtműködve határozzák meg. Abban az esetben azonban, ha a felek a Karbantartás időpontjában megállapodni nem tudnak, Szerviz kénytelen a Karbantartás időpontját 3 különböző időpontot írásban felajánlani akként, hogy valamennyi felajánlott időpont munkanapokon 08:00 és 16:00 óra közötti időpontra essen. Amennyiben az Ügyfél egyik időpontot sem fogadja el, vagy az elfogadott időpontot nem teszi lehetővé a Gép Karbantartását, úgy az a szerződésszegés szempontjából jogosult késedelemnek minősül. Amennyiben a Karbantartás az Ügyfélnek felrögzött okból hiúsul meg, úgy Szerviz jogosult az ismételt kiszállási díjat is az ÁSZF 4.4. pontja szerint kiszámítani.
- 3.7 Karbantartás/Javítás során az elvégzett munkáról és beépített alkatrészekről elektronikus vagy papír alapú munkalap készül. Ügyfél aláírásával elismeri a munka elvégzését és a beépített anyagokat, továbbá feltünteti a Karbantartás/Javítás időpontját, az azon részt vevő személyek nevét, az elvégzett munkát, a felhasznált alkatrészeket és a kiszállásra, illetve a munkára fordított időt. A Gép átvizsgálásakor, illetve

- a Karbantartás/Javítás elvégzése során a munkalapot aláíró személyeket a felek nevében nyilatkozataikkal jogosult személyeknek kell tekinteni.
- 3.8 Amennyiben a Karbantartás/Javítás nem Szerződés II. pontjában rögzített üzemeltetési helyen kerül sor, úgy távolabbi kiszállás esetén a Szerviz jogosult az üzemeltetési hely és a tényleges Karbantartás/Javítás hely közötti többlet km és többlet utazási időt az ÁSZF 4.4. pontja szerint felszámítani.
- 3.9 A Szerződés időtartama alatt minden 1000 órás szerviznél a Szerviz hívhatja a Gép számítógépében tárolt diagnosztikai adatokat, és kérésre együtt az Ügyfél rendelkezésére bocsátja.
- 3.10 Amennyiben a Gép üzemeltetési körülményei miatt az Ügyfél a Kézikönyv szerint ütemezett karbantartási idő előtt kell Karbantartást végezni (pl. alkatrészt, szűrőt, folyadékcsere), úgy Szerviz a Karbantartást az Ügyféllel történt előzetes egyeztetés alapján, külön térítés ellenében végzi el.
- 3.11 Amennyiben a Szerviz a kiszállás során olyan hibát észlel, amely a Gépre vállalt jótállás körén kívül esik, vagy a Gép nem tartozik jótállási, vagy a Szerződés III. pontjára figyelemmel a Karbantartás/Javítás körébe, úgy ezt a karbantartástól felvett jegyzőkönyvben rögzíti, a hibát azonban nem köteles elhárítani. Ilyen esetben a Szerviz - az Ügyfél kérésére - a hiba további feltárására és a javításra külön ajánlatot tesz.
- 3.12 Ügyfél köteles a Kézikönyvben rögzített mindazon, napi és heti karbantartási feladatokat elvégezni, melyek nem tartoznak a jelen Szerződésben vállalt Karbantartás/Javítás körébe, illetve a Gépet karbantartani. Ennek elmulasztásából eredő károkat, illetve többletköltségeket az Ügyfél maga köteles viselni.
- 3.13 A gyártómű jóváhagyása nélkül a Gép műszaki kivételét utólag nem lehet megváltoztatni.

IV. ÁRAK, MUNKADÍJAK

- 4.1 A Szerviz a Gép Karbantartását és Javítását átalánydíj ellenében végzi.
- 4.2 Az átalánydíj számítása kiszállásonként vagy üzemenként kerül meghatározásra, melyet a felek a Szerződésben rögzítenek.

A) ÜZEMÓRA ALAPÚ ÁTALÁNYDÍJ

- B.1 Üzemóra alapú átalánydíj esetén az Ügyfél köteles a Szerződés hatálya alatt a Szerződés VII. pontjában rögzített határidőig a Gép üzemóra-állását leolvasni, és azt a Szerviznek a Szerződés VI. pontjában rögzített e-mail címen küldött levéllel - a Gép alvázszámának megjelölésével - bejelenteni.
- B.2 Szerviz az átalánydíjat a két, egymást követő bejelentés alapján számított üzemóra-különbözet alapján havonta számítja akként, hogy a havi átalánydíj összege a havi üzemóra-különbözet és a Szerződés III. pontjában meghatározott átalány-átlal szorzata.
- B.3 Szerviz jogosult az átalánydíjat az üzemóra-állás bejelentésének napján, a Szerződés VII. pontjában meghatározott feltételek szerint kiállítani, és azt megkezdési az Ügyfélnek.
- B.4 Amennyiben az Ügyfél az üzemóra-állást az ÁSZF B.1 pontjában foglalt határidőben nem jelenti be, úgy Szerviz jogosult az átalánydíj összegét becsléssel megállapítani akként, hogy az átalánydíj alapja a legutolsó 3 üzemóra bejelentés számtani átlagának és az átalány-alapnak szorzata (amennyiben a mulasztás hónapjának még nem áll rendelkezésre 3 havi üzemóra-állás, úgy a legutolsó számlázás alapul szolgáló állás az irányadó). A jelen pont szerinti átlagszámítás esetén Szerviz a soron következő karbantartás időpontjában felolvassa az üzemóra-állást, és annak megfelelően a becsléssel megállapított átalánydíjat jóváírja, vagy a különbözetet a következő esedékes számlával kiszámlázza az Ügyfélnek.
- B.5 Amennyiben a Szerződés hatálya alatt kiderül, hogy a Gép üzemóra-mérője sérült, megromlott, manipuláltak, vagy bármely egyéb olyan behatás érte, amely a hiteles mérést megkérdőjelelte, úgy amennyiben a Gép belső elektronikus üzemóra számlálójával van ellátva, akkor ezen belső számlálóból kinyert értékek alapján jogosult a Szerviz az átalánydíjat kiszámlázni. Ha a Gép elektronikus üzemóra számlálójával nincs ellátva, úgy - amennyiben a mérő sérülésének hónapja megállapítható - Szerviz jogosult a sérülés hónapjától az átalánydíjat havi 160 üzemórával számítani, illetve az Ügyfél felé az így számított és a ténylegesen bejelentett/rögzített állás (amennyiben ez utóbbi alacsonyabb) közti többletet kiszámlázni. Amennyiben a mérő sérülésének időpontja nem határozható meg, akkor az előbbieket szerint számított különbözetet a Szerviz a mérő meghibásodásának észlelést megelőző 6 hónapig jogosult érvényesíteni.

- 4.3 A Szerviz által megadott átalányár minden esetben nettó ár.
- 4.4 Amennyiben az ÁSZF, vagy a Szerződés III. pontja alapján a Szerviz a Karbantartás körén kívül eső munkát végez a Gép vonatkozásában, úgy az alábbi összegeket jogosult az Ügyfél felé kiszámlázni:
- Külső utazási óradíj: óradíj szerelőnként azzal, hogy minden megtett 50 km után 1 óra utazási díj kerül kiszámlázásra.
 - kiszállási költség: a Szerviz székhelye és a javítás elvégzésének helyszíne közötti, kilométerben meghatározott távolság kétszeresének alapján, és kilométerenként meghatározott összegget számított utiköltségek (kiszállási díj Magyarország területére Budapest vagy Úrsa kiindulási pontokról kerül kiszámlázásra attól függően, hogy melyik esik közelebb a szervizelés vagy javítás helyszínéhez).
 - szereplő óradíj (hétköznaponként 07:00 és 16:00 óra között): óradíj minden, a Szerviz telephelyén, vagy telephelyén kívül, erőgépszerelő által elvégzett és megkezdett munkaóra azzal, hogy a számlázás legkisebb egysége a megkezdett fél óra,
 - szervizmérnök óradíj (hétköznaponként 07:00 és 16:00 óra között): óradíj minden, a Szerviz telephelyén, vagy telephelyén kívül, szervizmérnök által elvégzett és megkezdett munkaóra azzal, hogy a számlázás legkisebb egysége a megkezdett fél óra, túlóra 50%: (hétköznaponként 16:00 és 20:00 óra között, vagy szerelőnként az egy ügyfélnél munkával (beleértve az utazási időt is) eltöltött 9. munkaóra után, valamint szombaton 07:00 és 16:00 óra között) óradíj minden, a Szerviz telephelyén, vagy telephelyén kívül elvégzett és megkezdett munkaóra és utazási óradíj, túlóra 100% (munkaszüneti napokon 07:00 és 16:00 óra között) óradíj minden, a Szerviz telephelyén, vagy telephelyén kívül elvégzett és megkezdett munkaóra és utazási óradíj,
 - számítógépes diagnosztika (VCADS): tételes díj vizsgálatonként, számítógépes adatleltár (MATRIX): tételes díj alkalmanként, szerelési segédanyag: a munkadíj 4%-a - szállásdíj: tételes díj éjszakaiként és szerelőnként, amennyiben a szerelés vagy javítás körülményei indokolják,
- 4.5 A 4.4 pontban foglalt óra- és tételes díjakra a Szerviznek a <http://ascendum.hu/hu/ascendum-epi%20gepek-hungaria-kr/rolunk/rolunk%20a%20%20dokumentumok/> vagy a <https://www.volvo.com/magyarorszag/hu/hu/about-us/dealership/honlapjan/kozlomet/mindenkor-dijtablazata-az-irandyok/> honlapon közzétett mindenkor díjtablazata az irányadó. Megrendelő a Nyomtatvány leadása előtt köteles tájékozódni az aktuális díjakról, és a Nyomtatvány leadásával a díjakat elfogadja. A Szerződés teljesítése során esetlegesen emelkedő díjak a Szerződésre irányadó díjakat nem érintik, a

- Szerződésre a Szerződés létrejöttének napján közzétett díjak az irányadók.
- 4.6 Szerviz nem fogad be és nem fizet semmiféle, az Ügyfélnél a Karbantartással és Javítással egyidőben felmerülő költséget, kárterítést, ideértve, de nem kizárólagosan bérgep költséget, szállítási költséget, kőtbért, elmaradt hasznot.
- 4.7 A számlával kapcsolatos reklamációt a Szerviz kizárólag írásban, a számla fizetési határidejének lejárta előtt fogad el.
- 4.8 Szerviz nem vállal felelősséget beszállító vagy szállítmányozó késedelmes teljesítése esetén, nem fogad be és nem fizet semmiféle, Megrendelőnél a késedelmes szállítástól eredő költséget, ideértve, de nem kizárólagosan bérgep költséget, szállítási költséget, kőtbért, elmaradt hasznot. Megrendelő köteles a megrendelő formanyomtatványán, vagy a megrendelőkor írásban tájékoztatni Szervizt minden olyan, Megrendelő által vállalt kötelezettségről (kőtbér, kamat, kárterítés, elmaradt haszn, hátrányos szerződéses jogkövetkezmény), amely a Szerviz késedelmes teljesítése esetén Megrendelőt, vagy harmadik személyt fel fennálló kötelezettséggel érinti. Ilyen tájékoztatás hiányában Megrendelő semmilyen, a Ptk. 6:143. § (2) bekezdése szerinti következményhárítást nem jogosult Szerviztől kivélni, ezen károk nem minősülnek előre látható kárnak. Amennyiben Megrendelő a Szervizt az előre látható károkról írásban előre értesíti, és Szerviz ezen tájékoztatás tudomásul vételével árajánlatot ad, és a Felek között a Szerződés létrejön, úgy Szerviz a 6:143. § (2) bekezdése szerinti kárterítési felelősségének mérését a Ptk. 6:152. §-a alapján jótállásos kívüli javítás esetén a kiszámlázott javítási költség erejéig (leszámlázva a felhasznált alkatrészt és a felhasznált anyagok költségét), alkatrészt adásvétel esetén pedig a megrendelt alkatrészt szállítási költség nélkül nettó vételárának 10%-ának megfelelő összegben korlátozza.

V. SZERZŐDÉS HATÁLYA, MEGSZŰNÉSE, KŐTBÉR

- 5.1 A Szerződés annak megkötésével lép hatályba, és a Szerződés II. pontjában rögzített határidő utolsó napjáig, vagy a meghatározott üzemóra eléréseig hatályos.
- 5.2 A Szerződést a felek határozott időre, illetve meghatározott üzemóra-eléréséig kötik, ennek megfelelően a Szerződést rendszer felmondással egyik fél sem jogosult megszüntetni.
- 5.3 A Szerződés - a másik fél súlyos szerződésszegése esetén - bármelyik fél azonnali hatállyal felmondhatja. Az azonnali felmondás joga akkor nyílik meg, ha a fél a súlyos szerződésszegést elkövetve felet a szerződésszegő magatartás abbahagyására, illetve a szerződésszerű teljesítésre írásban felszólította, és a szerződésszegő fél a szerződésszerű állapotot a felszólítás kézhezvételétől számított 5 munkanapon belül nem állítja helyre. A jelen pont szerinti súlyos szerződésszegésnek minősülnek különösen, de nem kizárólag az alábbi esetek:
- amennyiben a Szerviz a Karbantartási kötelezettségének a bejelentéstől számított 10 munkanapon belül nem tesz eleget (kivéve vély maior),
 - amennyiben az Ügyfél bármely fizetési kötelezettségének felszólítás ellenére sem tesz eleget,
 - amennyiben megállapítás nyer, hogy a Gép üzemóra-számlálóját manipuláltak, megromlottak, vagy bármely más módon működésképtelenné tették,
 - amennyiben bármelyik fél ellen fizetésképtelenné válik, vagy ellene fizetésképtelenség megállapítása iránt bírósági eljárást kezdeményeznek,
 - amennyiben bármelyik fél a jelen szerződésből eredő lényeges kötelezettségét súlyosan megsérti, vagy egyébként olyan magatartást tanúsít, amely miatt a szerződéses kapcsolat fenntartása a másik féltől nem várható el.
- 5.4 Amennyiben a Szerződés az 5.3 pontban írt okok miatt szűnik meg, úgy az azonnali hatállyal felmondásra okot adó fél köteles a Szerződésből még hátralévő időszakra, a IV. Fejezet B.4 pont szerint számított, de legfeljebb 6 havi összeget, mint meghírluslást kőtbért megfizetni.

VI. BIZALMAS INFORMÁCIÓK, KORLÁTOZÁSOK

- 6.1 Felek kötelezik magukat, hogy a jelen jogviszonnyal kapcsolatosan, illetőleg egyéb módon tudomásukra jutott mindazon információ, adatot, amely a másik fél, így különösen annak üzleti, pénzügyi, társasági jogviszonyaira vonatkoznak, megőrzi, függetlenül attól, hogy azokat az érintett fél üzleti titoknak minősíti vagy sem.
- 6.2 Felek rögzítik, hogy a Szerződés teljesítése során megszerzett adatokat bizalmasan kezelik, tudomásul veszik továbbá, hogy azok a másik fél üzleti titkai képezik.
- 6.3 Felek kijelentik továbbá, hogy betartják, illetve munkavállalóival valamint megbízásai vagy egyéb munkavégzésre irányuló jogviszony keretében foglalkoztatott személyekkel betartatják az üzleti titok védelmére vonatkozó bármely jogszabályt és a gazdasági életben kialakult szokásokat, illetve megismernek mindent annak érdekében, hogy olyan tény, információ, adat harmadik személy, vagy személyek birtokába ne kerüljön, illetve tudomásukra ne jusson, amelynek titokban tartásához a másik félnek, külön közlés hiányában is méltányolható gazdasági érdeke fűződik.
- 6.4 Felek kötelezettséget vállalnak arra, hogy az ilyen információkat sem a Szerződés hatálya alatt, sem annak megszűnését követően nem teszik harmadik személyek számára hozzáférhetővé, illetőleg azokat egyéb módon sem használják fel és azzal nem élnek vissza.
- 6.5 Felek rögzítik, hogy a jelen fejezetben meghatározott kötelezettségeiknek általuk vagy a velük szerződéses jogviszonyban álló harmadik személyek, illetve alkalmazottaik általi megszegése esetére teljes körű kárterítési felelősséget vállalnak.

VII. EGYÉB RENDELKEZÉSEK

- 7.1 Szerviz jogosult késedelem átalánydíj fizetése esetén késedelmi kamat felszámítására, melynek mértéke a mindenkori jegybanki alapkamat kétszerese.
- 7.2 A felek által a másik félnek tett bármely bejelentés, értesítés, felszólítás akkor tekintendő keltezően megírtattnak, ha azt a fogadó fél írásban konkrétan vizsgálta vagy, ha ajánlott vagy tértírvényes küldeményként a fogadónak a Szerződésben foglalt címre kiküldésítették.
- 7.3 A postai úton, ajánlott küldeményként megküldött levelet kézbesítettnek, és a nyilatkozatot a másik fél részére közzétek kell tekinteni annak postára adásától számított ötödik munkanapon.
- 7.4 A Szerződésben és az ÁSZF-ben nem szabályozott kérdésekben a jogeljárás tárgyával összefüggő jogszabályok, különösen a Polgári Törvénykönyvről vonatkozó rendelkezései az irányadók.
- 7.5 Abban az esetben, ha a Szerződés vagy az ÁSZF egy vagy több pontja érvénytelen kitételeket tartalmaz, az egész Szerződés vagy az ÁSZF érvényességére nem hat ki. Felek megállapodnak, hogy ilyen esetben a kérdéses szerződési pontot üzleti akaratukhoz leginkább közelebb rendelkezéssel pótolják.

A jelen ÁSZF egy példányát átvettem és átvéttem.
Kelt/ helyszög/aláírás:



VOLVO munkagépek karbantartásának, javításának, valamint ezzel összefüggő szolgáltatások nyújtásának

ASC-CSA/2017/2. számú

ÁLTALANOS SZERZŐDÉSI FELTÉTELEI ("ÁSZF")

ARANY FOKOZAT



7.6 Felek vállalják, hogy mindent elkövetnek a Szerződés vagy az ÁSZF alkalmazásából vagy értelmezéséből keletkező bármely vita békés rendezése érdekében. Felek között a Szerződésre és az ÁSZF-re, a felek jogviszonyára a magyar jog az irányadó, illetve ennek kapcsán felmerülő vitás kérdések eldöntésére felek alávetik magukat – a per tárgytól függően – a Budapesti II. és III. Kerületi Bíróság, illetve a Székesfehérvári Törvényszék kizárólagos illetékességének.

A jelen ÁSZF egy példányát átvettem és átolvastam.
Kelt/ bélyegző/aláírás:

Kenési és szervizelési táblázat

Időközök:

Naponta (10 üzemóránként), 50, 125, 250, 500, 1000, 1500, 2000 és 6000 üzemóránként (a szimbólumok magyarázatát lásd itt: 256).

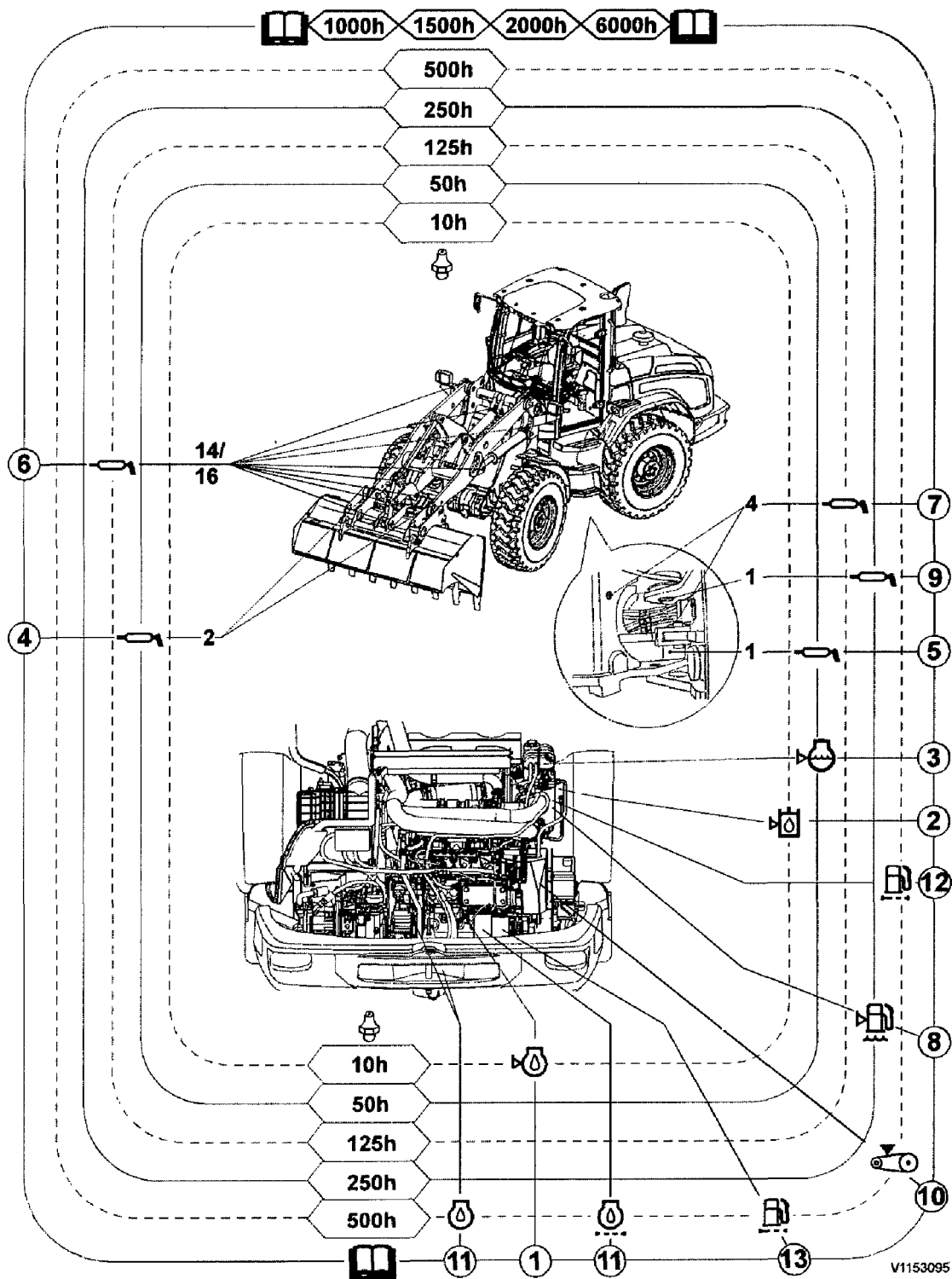

Poz.	Oldal	Művelet
		NAPONTA (10 üzemóránként)
	264	Próbaüzem és ellenőrzés <i>Ellenőrizze a közúti és az üzemi fényszórókat, a tolatási hangjelzést, valamint a jelzőlámpák működését.</i>
	268	Ellenőrizze az olajfürdős levegőtisztítót
1	266	Motorolaj szintjének ellenőrzése
2	266	Hidraulikaolaj szintjének ellenőrzése
	267	Az üzemanyagrendszer vízleválasztójának ellenőrzése
		A = 50 ÜZEMÓRÁNKÉNT A napi karbantartás végrehajtása után
3	272	Ellenőrizze a hűtőfolyadék szintjét
	270	Ellenőrizze a gumiabroncsokat (a légnymást és sérüléseket) (a)
4	273	Zsírozza meg az alsó kanálcsapokat (b)
5	270	Zsírozza meg az alvázcsukló alsó csapágóját (b)
		B = 125 ÜZEMÓRÁNKÉNT A napi karbantartás és az A karbantartás végrehajtása után
6	275	Zsírozza meg az emelőkeretet (b)(c)
7	275	Zsírozza meg a kormányhengerek csapágóit (c)
		C = 250 ÜZEMÓRÁNKÉNT A napi karbantartás, az A karbantartás és a B karbantartás végrehajtása után
8	277	Eressze le az üzemanyagrendszer vízleválasztóját
9	277	Zsírozza meg az alvázcsukló felső csapágóját (c)
		C = 500 ÜZEMÓRÁNKÉNT A napi karbantartás, az A karbantartás, a B karbantartás és a C karbantartás végrehajtása után
10		Ellenőrizze a szinkrongenerátor szíjfeszességét.
11	Forduljon egy képezített szerviztechnikushoz.	Cserélje le a motorolaját és a motorolajsűrőt (d).
	279	Tisztítsa meg hűtőket és a kondenzátort. (e)
	282	Zsírozza meg a (c) kardántengelyt (Ha a gép zsírozható erőátviteli tengelyekkel lett felszerelve.)

260 **Karbantartás**
Kenési és szervizelési táblázat

	280	Ellenőrizze a hűtőfolyadék szintjét (500 üzemóránként, vagy ha megjelenik egy üzenet a kijelzőn)
		Ellenőrizze a szivárgásokat
	Forduljon egy képesített szerviztechnikushoz.	Cserélje ki a másodlagos üzemyangszűrőt ^(f)
	Forduljon egy képesített szerviztechnikushoz.	Cserélje ki az elsődleges üzemyangszűrőt

- a) Naponta végezze el az ellenőrzést, ha olyan környezetben végez munkát, ahol fokozott az abroncsok sérülésének veszélye, pl. éles kövek kezelése.
- b) Zord körülmények esetén naponta kenje meg.
- c) Agresszív/korrozív körülmények esetén a kenést 50 óránként kell elvégezni.
- d) Legalább évente. Az időközök alkalmazásához szükséges feltételeket lásd a következő oldalon:
315
- e) Rendszeres időközönként végezze el a tisztítást. Különösen poros környezetben történő munkavégzéskor ellenőrizze a hűtőket naponta.
- f) Legalább évente.

Kenési és szervizelési táblázat

Időközök:

1000, 1500, 2000 és 6000 üzemóránként (a jelek magyarázatát lásd itt: 256).

A kezelő által elvégezhető teendők:

Oldal	1000 ÜZEMÓRÁNKÉNT
284	Végezzen egy féktesztet a rögzítőfék ellenőrzésére
Oldal	2000 ÜZEMÓRÁNKÉNT
285	Tisztítsa meg az acélháló szűrőbetéteit
Oldal	4000 ÜZEMÓRÁNKÉNT
106	Ellenőrizze a biztonsági övet

A kezelő által szükség esetén elvégezhető teendők:

Oldal	Intézkedés
287	Feltöltés üzemanyaggal
288	Ürítse ki az üzemanyag-ellátó rendszert
289	Töltse fel a következővel: AdBlue®/DEF
292	Légtelenítse az üzemanyag-ellátó rendszert
293	Tisztítás megfordítható forgásirányú ventilátorral
293	Tisztítsa meg a levegőtisztító elsődleges szűrőjét
294	Ellenőrizze az akkumulátor lecsatlakoztató kapcsolóját
294	Töltse fel az akkumulátorokat
297	Ellenőrizze a biztosítékokat és reléket
297	Ellenőrizze az olajsintet a tengelyekben
298	Ellenőrizze a mosófolyadék szintjét
299	Tisztítsa meg a fülkeszellőzés szűrőjét
301	Tisztítsa meg a gépet
302	Végezze el a fényezés karbantartását
303	Tisztítsa meg a motorteret
304	Cserélje ki a kanálfogakat
305	Ellenőrizze a kerékcsavarok meghúzását
305	Ellenőrizze a központi kenőrendszert
307	Töltse fel kenőanyaggal
308	Ellenőrizze a kenési időközöket
309	Végezzen egy rendszerellenőrzést
310	Légtelenítse a központi kenőrendszert

262 **Karbantartás**
Kenési és szervizelési táblázat

311	Tisztítsa meg a központi kenőrendszert
311	Tisztítsa ki a párologtatót

Teendők, melyeket egy képesített szerviztechnikus által, az alább megadott időközönként kell elvégezni:

1000 ÜZEMÓRÁNKÉNT
Cserélje az olajat az első tengelyben ^(a)
Cserélje az olajat a hátsó tengelyben az osztóművel ^(a)
Ellenőrizze a féktárcsákat
Cserélje az elsődleges légszűrőt (főbetét) ^(b)
Cserélje ki a fülke szellőzésének előszűrőjét
Eressze le a kondenzvizet és az iszapot a hidraulikus rendszerből
Ellenőrizze a rendelkezésre álló szoftverfrissítéseket
1500 ÜZEMÓRÁNKÉNT
Cserélje ki a hidraulikaolaj-szűrőt ^(a)
Cserélje ki a hidraulika-rendszer szellőzőszűrőjét ^(a)
Cserélje ki a hidraulikaolajat ^{(a)(c)(d)}
2000 ÜZEMÓRÁNKÉNT
Cserélje ki a másodlagos légszűrőt (tartalék betét) ^(e)
Cserélje ki a fülkeszellőzés főszűrőjét ^(f)
Cserélje ki az üzemanyag-ellátó rendszer levegőszűrőjét
6000 ÜZEMÓRÁNKÉNT
Cserélje ki az AdBlue®/DEF szűrőt
A dízel részecskeszűrőt (DPF) 6000 üzemóránként vagy a figyelmeztető jelzés megjelenésekor tisztítsa meg.
A hűtőfolyadék cseréje ^(g)

a) Legalább évente.

b) Cserélje 1000 üzemóránként vagy max. 5 tisztítást követően.

c) Külső hidraulikus berendezések, pl. utcaseprőgép, fúró, hófúvó vagy hasonló használata esetén az olajat 1000 üzemóránként kell cserélni.

d) Volvo Hydraulic Oil Ultra használata esetén a cserét 3000 üzemóránként kell elvégezni.

e) Cserélje 2000 üzemóránként vagy az elsődleges légszűrő max. 3 cseréjét követően.

f) A szűrőcsorék között eltelt idő növelhető vagy csökkenthető attól függően, hogy mennyire szennyezett a munkakörnyezet.

g) A hűtőfolyadékot 6000 üzemóránként vagy legalább négýévente cserélje.